

STOLZ

Malaxeur horizontal longue durée

MLD

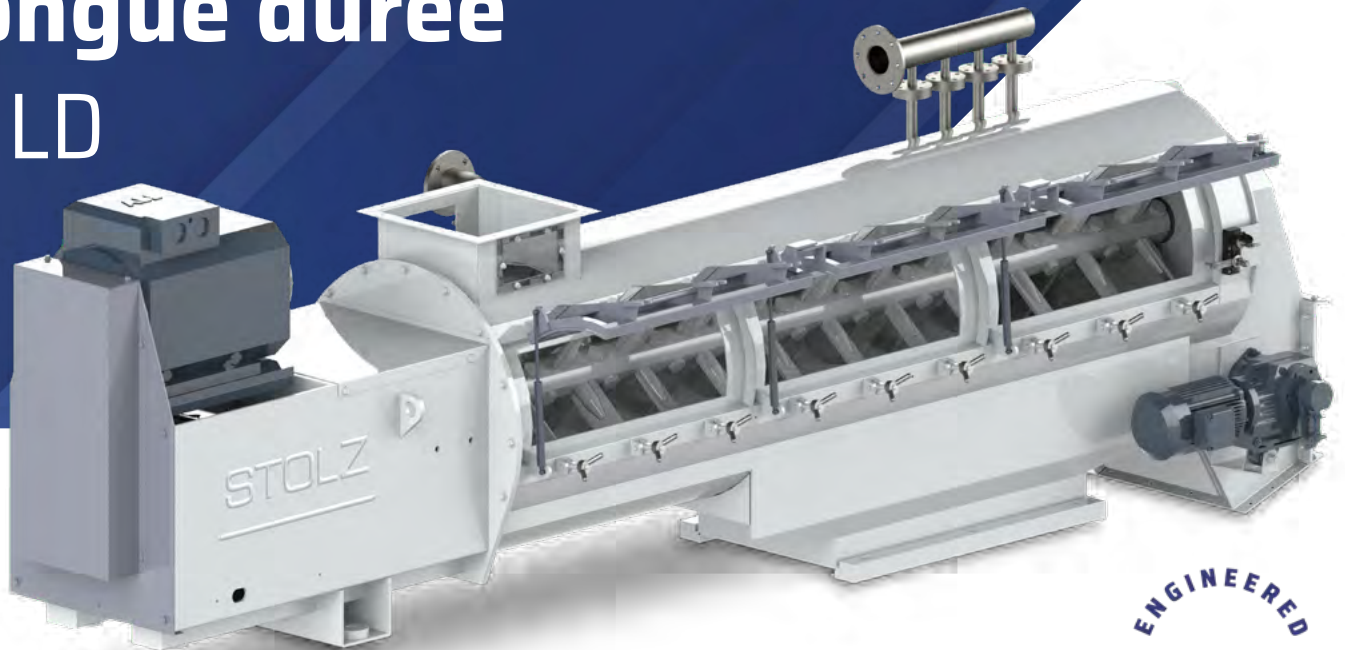

ENGINEERED
TO YOUR NEEDS

Le malaxeur horizontal longue durée a pour but d'augmenter le temps de séjour de la farine réchauffée et d'améliorer les paramètres permettant d'obtenir des résultats de grande qualité pour la granulation.

Les températures de traitement vont de 60°C à 100°C, pour une durée de traitement de 30 secondes à 6 minutes.

Ce traitement thermique permet un gain de débit sur la presse et améliore la durabilité des granulés.

Il permet également de supprimer les germes pathogènes, d'améliorer la digestibilité des produits issus de ce procédé, de limiter l'usure, la consommation d'énergie et la freinte.

L'alimentation régulée de la presse se fait par l'intermédiaire d'une écluse spéciale à vitesse variable.

La vis alimentant le malaxeur est une vis «boureuse».

CARACTÉRISTIQUES

- Réchauffage par câble électrique
- Calorifugeage du corps
- Incorporation de liquides
- Sondes de température
- Fabrication inox

FONCTIONNEMENT

La farine est introduite à l'aide d'une vis « bourreuse » ① qui assure une alimentation sûre, régulière et régulée.

Le produit passe ensuite dans le malaxeur ② où le traitement thermique est réalisé par injection directe de vapeur ③, selon les paramètres définis et selon le produit à traiter.

Le produit introduit par gravité et brassé par les rotors ④, subit un effet de cisaillement et est arrêté à la sortie jusqu'à ce que l'ordre soit donné à partir d'une certaine température et du temps de séjour.

Les palettes ⑤ sont réglées pour optimiser l'homogénéité du temps de séjour, le mélange du produit et le contrôle du couple absorbé.

Enfin le mélange est canalisé vers l'écluse ⑥ pour alimenter la presse.

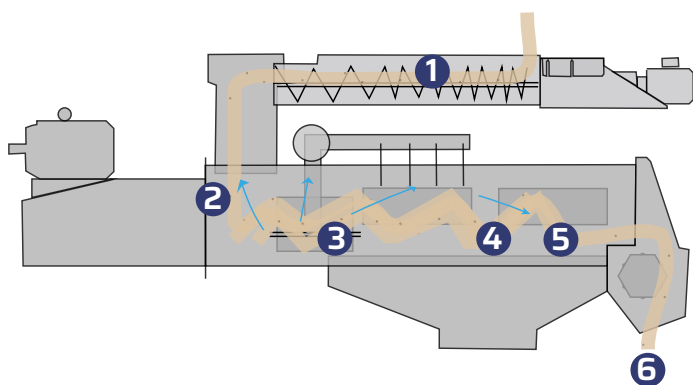

Rotor et palettes du malaxeur horizontal longue durée



Malaxeur horizontal longue durée sur presse à granuler

DIMENSIONS ET PUISSANCE PAR MODÈLE

Modèles	Longueur	Largeur	Hauteur	Diamètre	Longueur utile	Puissance	Débit
	mm	mm	mm	mm	mm	kW	t/H
MLD 550	3150	900	1000	550	2600	22	7
MLF 550 S	4380	1500	1290	550	3000	30	9
MLD 680	3700	1100	1160	680	3250	30	12

STOLZ

82 Route de Boisjean • 62170 • Wailly Beaucamp • France
 Tél : +33 (0)3 21 90 05 05 • contact.stolz@desmet.com
www.desmet.com/stolz
 /Stolz